

Werk 1161-853 S

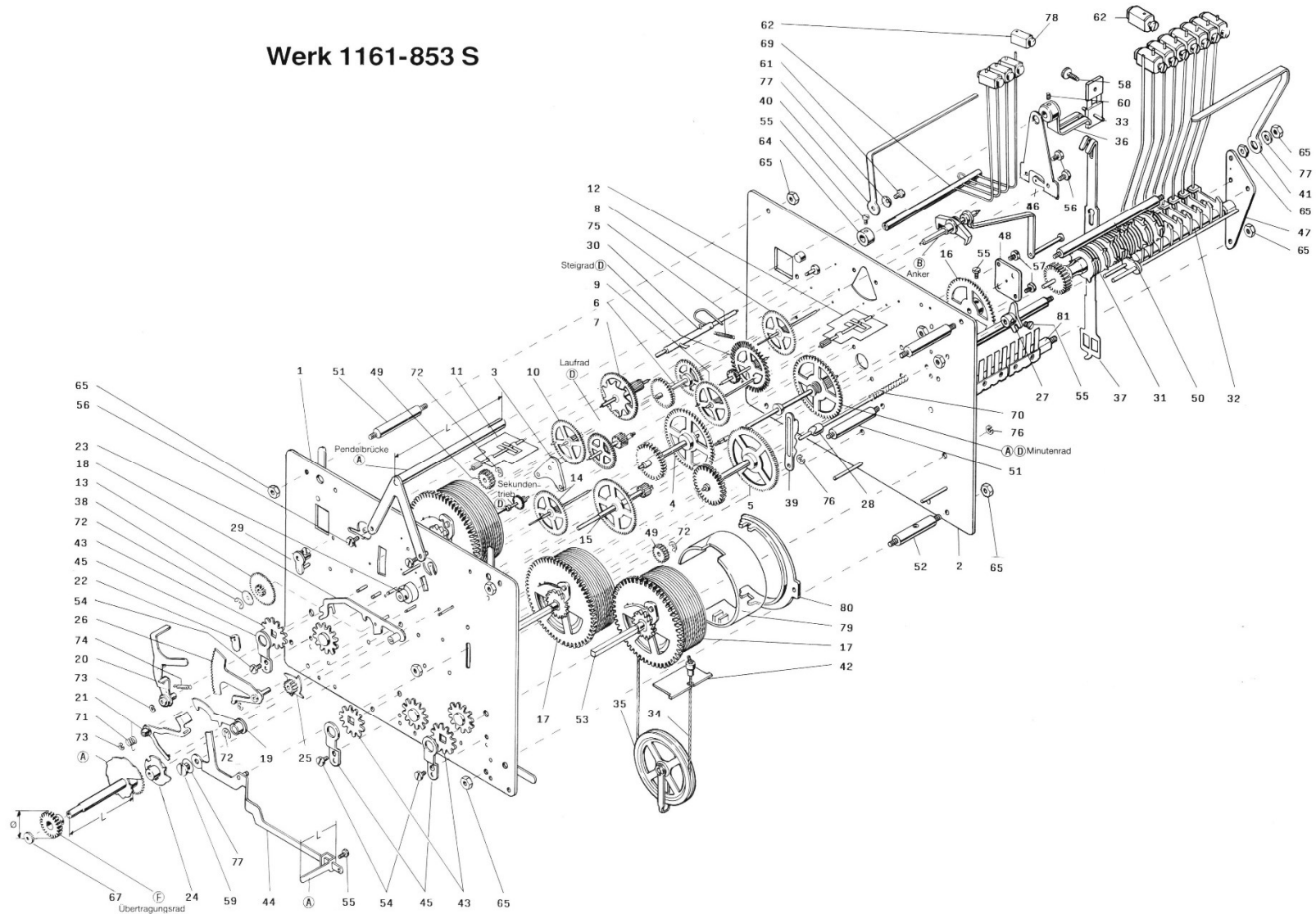

* Beachten Sie bei der Bestellung dieser Teile die Angaben in der Stückliste

1161-853

Hermle

Ersatzteil-Liste Werk 1161-853

8 Tage-Umschaltwerk; Westminster-Whittington-St. Michael; Seilzug; Grahamgang; 12 Hämmer hinten
Abmessung: 200 × 140 mm
Laufweite: 32 mm

Spare parts list movement no. 1161-853

8 day cable driven movement, triple chime; Westminster-Whittington-St. Michael; Graham escapement; 12 hammers behind.
Dimension: 200 × 140 mm
Plates internal distance: 32 mm

Liste de fourniture mouvement no. 1161-853

Mouvement à cordes 8 jours; carillon triple $\frac{1}{4}$ Westminster-Whittington-St. Michael; Graham échappement; 12 marteaux arrière
Dimension: 200 × 140 mm
Distance intérieure des platines: 32 mm

1161-853

Hermle

Pos.	Bestell-Nr.	Bezeichnung	Pos.	Bestell-Nr.	Bezeichnung	Pos.	Bestell-Nr.	Bezeichnung
1	B001-00960	Vorderplatine	30	B016-01243	Hammerwelle	59	E006-01210	Ansatzschraube
2	B001-00950	Hinterplatine	31	B017-00104	Schlagrolle	60	E006-02340	Schraube
3	B002-01020	Sekundenradbrücke	32	B018-00464	Hammerspiel	61	E006-01490	Ansatzschraube
4	B007-00620	Gehwerksatzrad	33	E021-02480	Pendelfeder	62	E007-00020	Hammer
5	B007-00630	Viertelsatzrad	34	B026-01550	Seil kpl.	64	E007-00570	Spannring
6	B007-00640	Stundensatzrad	35	B026-01933	Seilrolle	65	E008-00020	Mutter
7	B008-00300	Sternrad	36	B026-01650	Pendelfedersicherung	67	E008-00120	Zeigermutter
8	B009-00020	Schöpferrad	37	E002-07040	Pendeloberteil	69	B016-02620	Stundenhammerstiel
9	B010-00070	Viertelflügelrad	38	E001-01880	Unterlagscheibe	70	E014-00110	Umschaltfeder
10	B010-00140	Stundenflügelrad	39	E018-04740	Umschaltchieber	71	E014-00170	Schenkelfeder
11	B011-00180	Stundenflügel	40	E001-03940	Hammersicherung	72	E013-00580	Sicherungsscheibe
12	B011-00170	Viertelflügel	41	E001-06770	Hammersicherung	73	E013-00610	Sicherungsscheibe
13	B012-00140	Wechselrad	42	E001-05610	Einhängeplatte	74	E014-00870	Spannfeder
14	B013-00070	Fallenrad	43	E001-06070	Stellfinger	75	E014-01902	Wickelfeder
15	B013-02600	Schlußrad	44	B015-01070	Umschalthebel	76	E013-02040	Sicherungsscheibe
16	B013-00710	Antriebsrad	45	E001-06090	Brücke f. Stellfinger	77	E027-03010	Wellscheibe
17	B013-01490	Seiltrommel	46	E002-06760	Ankerbrücke	78	E018-00030	Hammerinsatz
18	B015-02100	Anrichthebel	47	E002-03690	Hammerbrücke	79	E018-01170	Sicherungsring
19	B015-02090	Schlagregulierhebel	48	E002-04500	Minutenradbrücke	80	E018-01190	Spannring
20	B015-00270	Einfalle	49	E003-01500	Zwischenrad	81	B026-01440	Profilpfeiler
21	B015-00280	Auslösung	50	E005-01950	Hammerbrückenpfeiler			Winkel (A)
22	B015-00290	Schöpfer	51	E005-05200	Werkpfeiler			Ankerbrücke (A)
23	E007-10490	Fallenscheibe	52	E005-05210	Werkpfeiler			Minutenrad (A, D)
24	B015-00313	Schlußscheibe	53	E005-05980	Walzenstift			Laufgrad (D)
25	B015-00810	Auslösenocken	54	E006-00010	Zylinderkopfschraube			Steigrad (D)
26	B015-00821	Rechen	55	E006-00050	Zylinderkopfschraube			Zeigerrohr (A)
27	B015-00900	Umschalthebel	56	E006-00240	Zylinderkopfschraube			Anker (B)
28	B015-01060	Umschaltwelle	57	E006-00850	Schraube f. Minutenradbrücke			Übertragungsrad (C)
29	B015-01220	Hammerheber	58	E006-01272	Pendelfederschraube			

Bestellhinweise!

Bei Ersatzbestellung verwenden Sie bitte die auf der Zeichnung angegebene Teilenummer

Bei Teilen mit eingekreistem Buchstabe sind die Bezeichnung, die Werknummer und folgende Daten anzugeben:

- (A) Länge -L- (in mm)
- (B) Länge -L- der Ankerbrücke (in mm)
- (C) Durchmesser (in mm)
- (D) Pendellänge (in cm), siehe Hinterplatine
- (E) Herstellungsjahr, siehe Hinterplatine
- (F) Besondere Hinweise in der Stückliste beachten!

Order Instructions!

When ordering spare parts please use the part number indicated on the drawing.

If you order spare parts with a letter in a circle, please let us know part name, the movement reference and

- (A) Length -L- (in mm)
- (B) Length -L- of suspension bridge (in mm)
- (C) Diameter (in mm)
- (D) Pendulum length (in cm), see stamp on back plate
- (E) Year of production, see stamp on back plate
- (F) Pay attention to special notes, in spare parts list.

Instructions de commande!

Si vous commandez des fournitures, veuillez indiquer le numéro de la pièce citée sur le croquis.

Si vous commandez des fournitures avec lettre en cercle, veuillez indiquer la dénomination, la référence

- (A) longueur -L- (en mm)
- (B) longueur -L- du pont de suspension (en mm)
- (C) diamètre (en mm)
- (D) longueur du balancier (en cm), voir indication platine arrière
- (E) année de production, voir indication platine arrière
- (F) veuillez observer les indications spéciales dans la liste de fournitures