

Spezifikationen

11 ½"

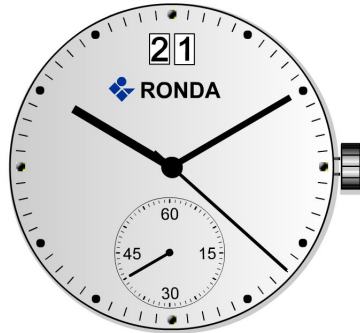

Dimensionen und Batterie

∅ Total	26.2 mm
∅ Werksitz	25.6 mm
Werkhöhe	3.30 mm
Höhe Werkaufgabe	1.40 mm
Höhe Stellwelle	1.80 mm
Stellwelle: Gewinde / Weg	0.90 mm / 0.90 mm
Batterie / Gangreserve	Nr. 373 / 36 Monate

Spezifikationen

	Zentrumsekunde: 6 µNm
Drehmoment T	Minutenzeiger: 300 µNm
Magnetfeldabschirmung	18.8 Oe = 1500 A/m
Betriebstemperatur	0°C - 50°C
Schockresistenz	NIHS 91 - 10

Funktionen

Position I (Krone)	Neutral
Position II (Krone)	Schnellschaltung Datum
Position III (Krone)	Einstellung Zeit

Werkaufbau

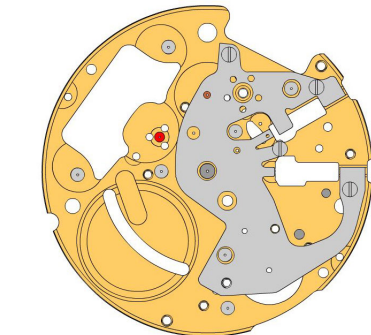

A

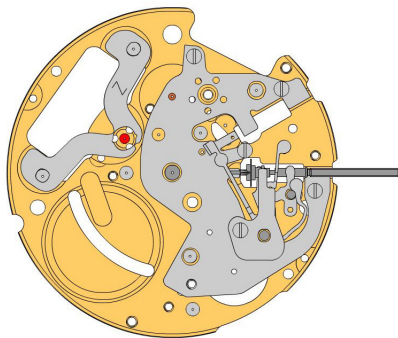

B

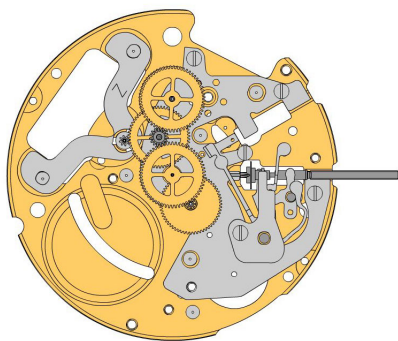

C

1. 2000.626.G Werkplatte
2. 2130.167 Zentrumbrücke
Mit 4 Schrauben 4000.300 festschrauben.
3. 4000.300 Schraube
4. 3017.052 Winkelhebel
Der Winkelhebel (tirette) wird in die Rille der Stellwelle eingehängt. (Winkelhebel fetten)
5. 3015.074 Wippe
Die Wippe (Bascule) wird unter dem Kupplungstrieb (pignon coulant) in die Rille eingehängt.
6. 3001.042 Kupplungstrieb
Mit Pinzette (brucelles) halten, bis die Stellwelle eingesetzt ist.
7. 3000.189.CO Stellwelle
Vor dem Einsetzen am Vierkant mit Moebius 8200 fetten.
8. 2020.166 Wippenbrücke
Mit einer Schraube 4000.244 festschrauben.
9. 4000.244 Schraube
10. 3622.042 Stator
11. 3715.103.RK Rotor Zentrum
* Verwenden Sie zum Einsetzen des Rotors eine antimagnetische Pinzette (brucelles).
12. 3147.056.CO Zwischenrad
13. 3122.059.CO Kleinbodenrad
14. 3136.163.CO Zentrumsekundenrad (Aig 1)
15. 3136.167.CO Sekundenrad (lang)

Werkaufbau

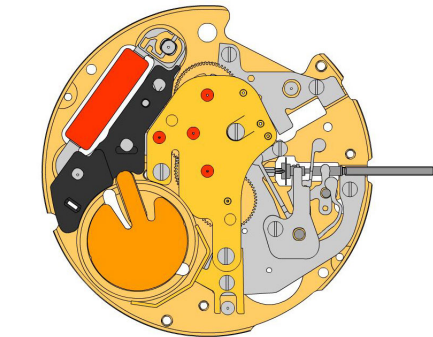



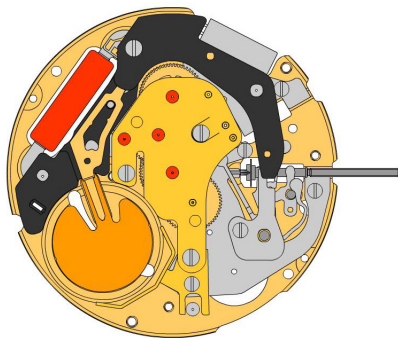



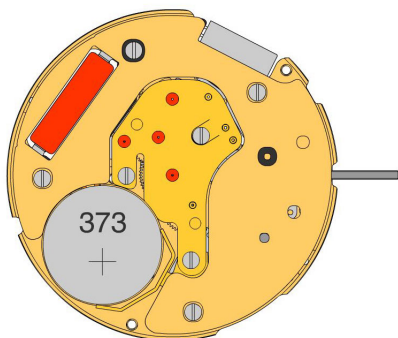





D



E



F

- | | | | |
|-----|---|------------------------|---|
| 16. |  | 2020.167.G | Räderwerkbrücke
Achten Sie darauf, dass die Zapfen aller Räder in den entsprechenden Lagern sichtbar sind, bevor Sie die Brücke anschrauben. £Mit 3 Schrauben 4000.279 festschrauben. |
| 17. |  | 4000.279 | Schraube |
| 18. |  | 3601.117 | Batteriekontaktfeder
Mit einer Schraube 4000.244 festschrauben. |
| 19. |  | 4000.244 | Schraube |
| 20. |  | 3621.060.RK | Spule (Werk)
Der aufgewickelte Draht (rot) ist sehr empfindlich. Berühren Sie die Spule nur ausserhalb der roten Wicklung. £Mit 1 Schraube 4000.250 festschrauben. |
| 21. |  | 3603.074 | Isolation für Bügel |
| 22. |  | 3603.075 | Isolation für Batterie |
| 23. |  | 3601.116 | Bügel (-)
Achten Sie darauf, dass die Drückerkontaktfeder (ressort contact pousoir) korrekt auf den Pfeilern (pilliers) positioniert ist. |
| 24. |  | 3612.181.6003 | Elektronikmodul
Wenn Sie die Elektronik festgeschraubt haben, ist ein optimaler Zeitpunkt um die elektrischen Messungen durchzuführen. £Mit 1 Schraube 4000.318 festschrauben. |
| 25. |  | 4000.318 | Schraube |
| 26. |  | 2130.168.6004.B | Halteplatte für Elektronikmodul (Z 6h)
Mit 3 Schrauben 4000.102 festschrauben. |
| 27. |  | 4000.102 | Schraube |
| 28. |  | 3600.031 | Batterie
Verwenden Sie eine Kunststoffpinzette um eine Entladung (Kurzschluss) der Batterie zu vermeiden. |

Werkaufbau

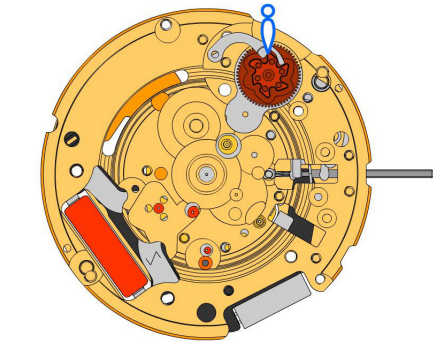



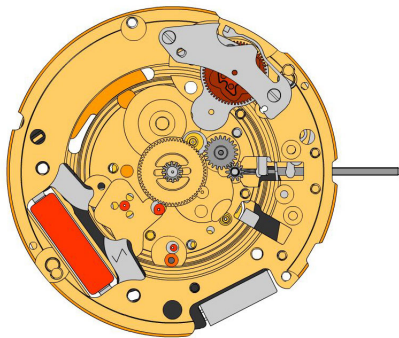



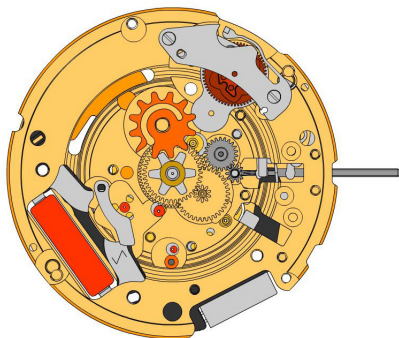







G



H



I

- 29. 2000.626.Gb **Werkplatte**

- 30. 9014.000 **Moebius 9014**
 Alle Rubinlager mit Moebius 9014 ölen.

- 31. 3004.188 **Zehnermitnehmerrad**
 Kurzer Zahn auf Werkzentrum ausrichten.

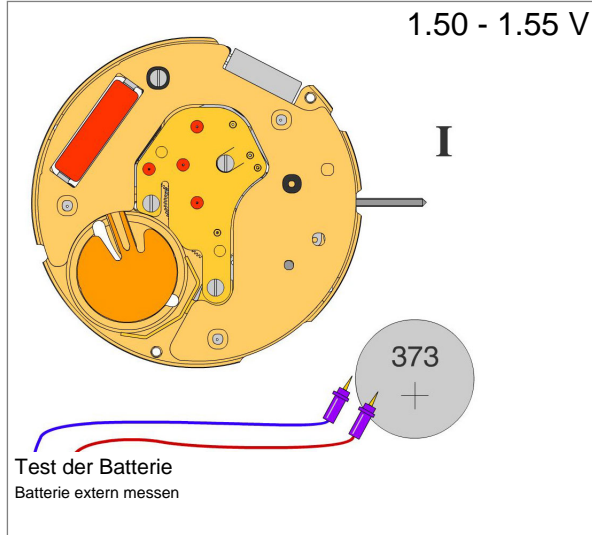
- 32. 3500.060 **Zeherraste**
 Fetten Sie die Kontaktflächen zwischen Zeherraste und Zehnermitnehmerrad mit Moebius 8200.

- 33. 2130.171 **Halteplatte für Zeherraste**
 Achten Sie darauf, dass das Zehnermitnehmerrad frei ist, bevor Sie die Schrauben der Halteplatte anziehen. Mit 2 Schrauben 4010.306 festschrauben. Federarm hinter die Zeherraste spannen.

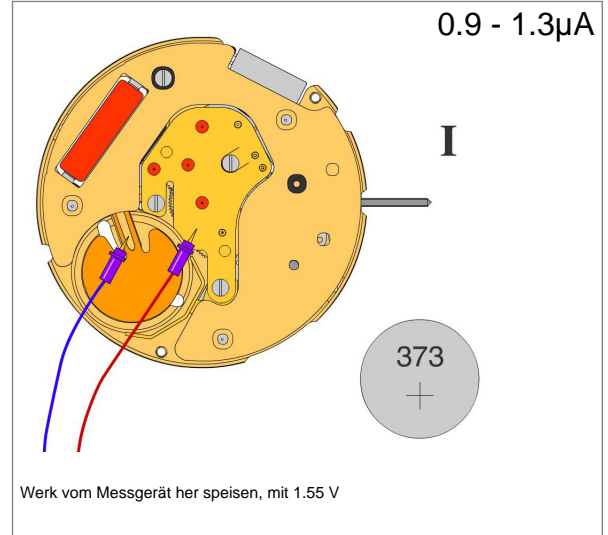
- 34. 4010.306 **Schraube**

- 35. 3004.182 **Zeigerstellrad**
 Mit Moebius 9020 ölen.

- 36. 3004.183 **Zeigerstellrad inter.**

- 37. 3305.307.CO **Datumanzeiger-Mitnehmerrad**
 Zentrum des Rades mit Moebius 9020 ölen.

- 38. 3007.073 **Stundenrad**

- 39. 3301.271.CO **Stundenrad (Aig 1)**

- 40. 3315.001 **Friktionsfeder für Stundenrad**
 Diese Feder wird unter dem Mitnehmerrad 3004.187 eingesetzt.

- 41. 3004.187 **Datumanzeiger-Mitnehmerrad**
 Zentrum des Rades mit Moebius 9020 ölen.

- 42. 3500.061 **Datumsraste**
 Die Kontaktfläche zwischen Datumsraste und Feder für Datumsraste mit Moebius 8200 fetten.

Elektrische Messungen

Batterie-Spannung



Stromverbrauch Werk (Pos. I)



Stromverbrauch Werk (Pos. III)

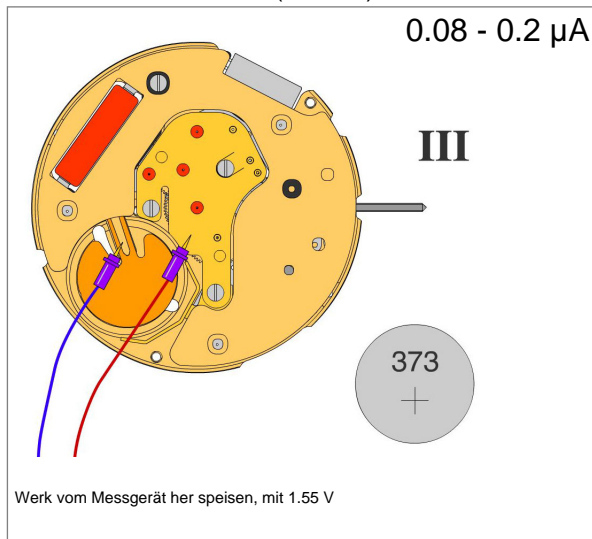

Minimalspannung für das Werk

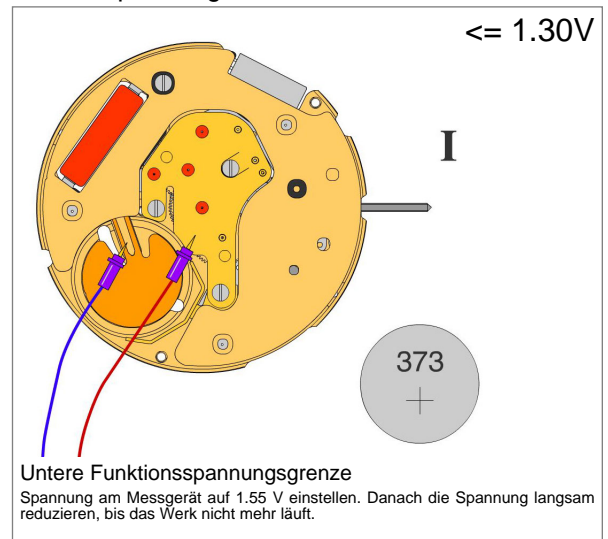

Gangabweichung (Sekunden / Monat)

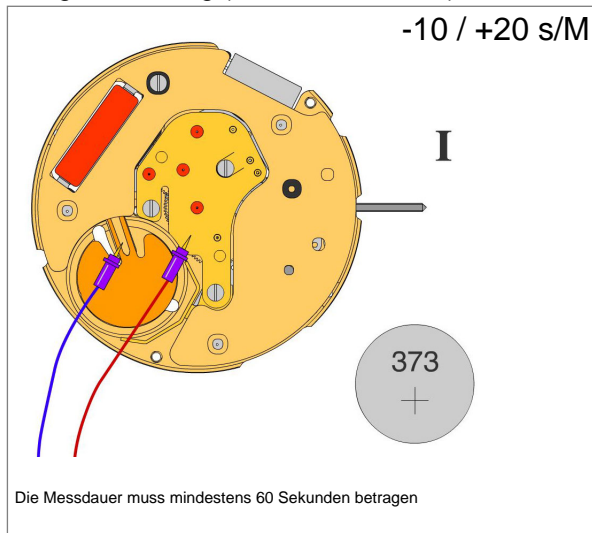

Spulenwiderstand

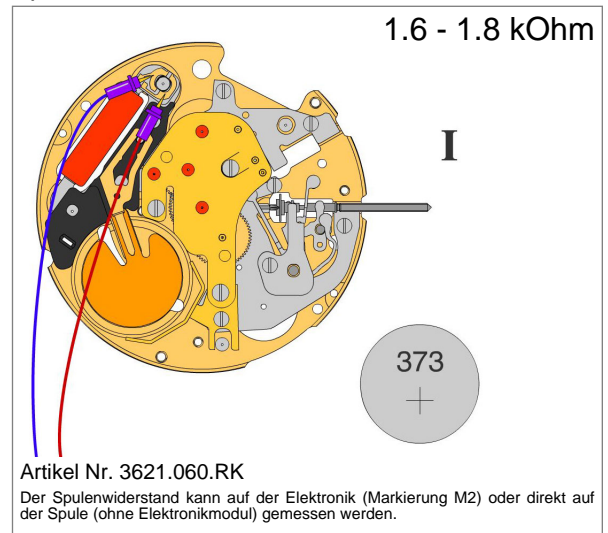

Spulenisolation

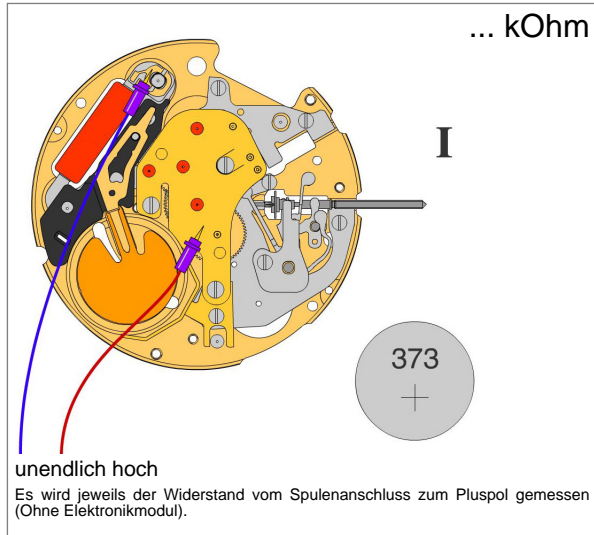

Werktest beschleunigt

