

Werk 781-800 S

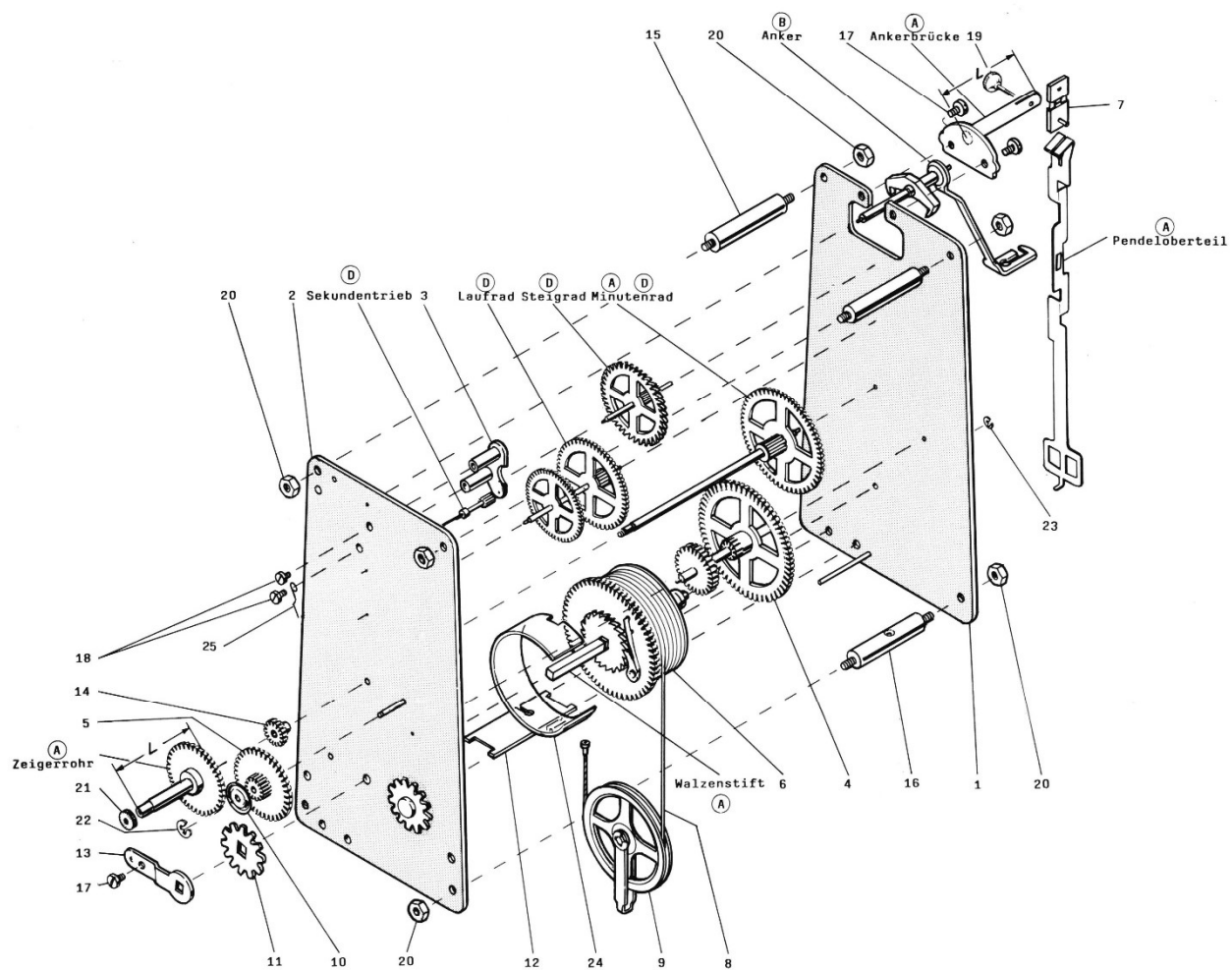

781-800

Hermle

Ersatzteil-Liste Werk 781-800

8 Tage-Gehwerk, Seilzug
 Abmessung: 78 x 117 mm
 Laufweite: 32 mm

Spare parts list movement no. 781-800

8 day cable driven time movement
 Dimension: 78 x 117 mm
 Plates internal distance: 32 mm

Liste de fourniture mouvement no. 781-800

Mouvement à cordes 8 jours
 Dimension: 78 x 117 mm
 Distance intérieure des platines: 32 mm

781-800 S

Hermle

Pos.	Bestell-Nr.	Bezeichnung	Pos.	Bestell-Nr.	Bezeichnung
1	B001-01040	Hinterplatine	11	E001-04850	Stellfinger
2	B001-01050	Vorderplatine	12	E001-04903	Einhängeplatte
3	B002-00970	Sekundenradbrücke	13	E001-05430	Brücke f. Stellfinger
4	B007-00270	Satzrad	14	E004-02680	Minutentrieb
5	B012-00110	Wechselrad	15	E005-01900	Gestellpfeiler
6	B013-00870	Seiltrommel	16	E005-03270	Gestellpfeiler
7	E021-00060	Pendelfeder	17	E006-00010	Zylinderkopfschraube
8	B026-01246	Seil kpl.	18	E006-00852	Zylinderkopfschraube
9	B026-01250	Seilrolle	19	E006-01150	Pendelfederschraube
10	E001-01880	Unterlagscheibe	20	E008-00060	Mutter M 3,0
			21	E008-00120	Zeigermutter
			22	E013-00580	Sicherungsscheibe
			23	E013-02040	Sicherungsscheibe
			24	E018-00920	Seilsicherungsring
			25	E014-03430	Schenkelfeder
					Sekundentrieb (D)
					Ankerbrücke (A)
					Laufrad (D)
					Minutenrad (A, D)
					Steigrad (D)
					Anker (B)
					Zeigerrohr (A)
					Pendeloberteil (A)
					Walzenstift (A)

Bestellhinweise!

Bei Ersatzbestellung verwenden Sie bitte die auf der Zeichnung angegebene Teilenummer

Bei Teilen mit eingekreistem Buchstabe sind die Bezeichnung, die Werknummer und folgende Daten anzugeben:

- (A) Länge -L- (in mm)
- (B) Länge -L- der Ankerbrücke (in mm)
- (C) Durchmesser (in mm)
- (D) Pendellänge (in cm), siehe Hinterplatine
- (E) Herstellungsjahr, siehe Hinterplatine
- (F) Besondere Hinweise in der Stückliste beachten!

Order Instructions!

When ordering spare parts please use the part number indicated on the drawing.

If you order spare parts with a letter in a circle, please let us know part name, the movement reference and

- (A) Length -L- (in mm)
- (B) Length -L- of suspension bridge (in mm)
- (C) Diameter (in mm)
- (D) Pendulum length (in cm), see stamp on back plate
- (E) Year of production, see stamp on back plate
- (F) Pay attention to special notes, in spare parts list.

Instructions de commande!

Si vous commandez des fournitures, veuillez indiquer le numéro de la pièce citée sur le croquis.

Si vous commandez des fournitures avec lettre en cercle, veuillez indiquer la dénomination, la référence

- (A) longueur -L- (en mm)
- (B) longueur -L- du pont de suspension (en mm)
- (C) diamètre (en mm)
- (D) longueur du balancier (en cm), voir indication platine arrière
- (E) année de production, voir indication platine arrière
- (F) veuillez observer les indications spéciales dans la liste de fournitures.