

Werk 451-030

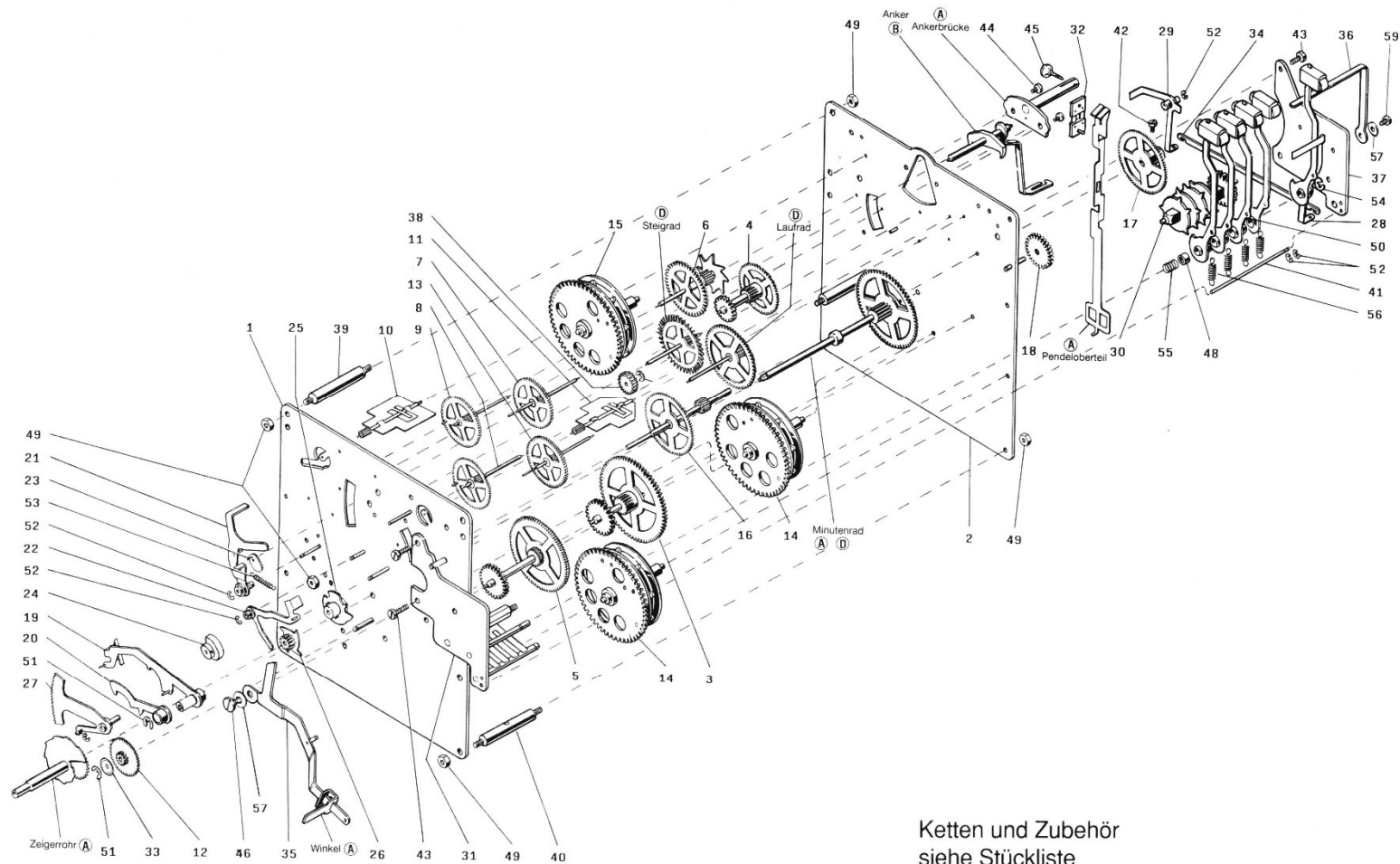

Ketten und Zubehör
siehe Stückliste

* Beachten Sie bei der Bestellung dieser Teile
die Angaben in der Stückliste

451-030

Hermle

Ersatzteil-Liste Werk 451-030

8-Tage 1/4 Westminster-Gewichtszugwerk;
Grahamgang; 5 Hämmer seitlich
Abmessung: 120 x 120 mm
Laufweite: 32 mm

Spare parts list movement no. 451-030

Weight driven 8-day 1/4 Westminster chime
movement; Graham escapement; 5 side
hammers
Dimension: 120 x 120 mm
Plates internal distance: 32 mm

Liste de fourniture mouvement no. 451-030

Mouvement à poids 8 jours; 1/4 sonnerie
Westminster; échappement Graham;
5 marteaux latéraux
Dimension: 120 x 120 mm
Distance intérieure des platines: 32 mm

451-030

Hermle

451-030 PL55

| Pos. | Bestell-Nr. | Bezeichnung | Pos. | Bestell-Nr. | Bezeichnung | Pos. | Bestell-Nr. | Bezeichnung |
|--------------|-------------|--------------------------------|----------------|-------------|-----------------------|-----------------------|-------------|-------------------------|
| 1 | B001-00900 | Vorderplatte | 31 | B018-00572 | Hammerspiel <i>XX</i> | | | Minutenrad (A) (D) |
| 2 | B001-00880 | Hinterplatte | 32 | E021-00060 | Pendelfeder | | | Sekundenrad (D) |
| 3 | B007-00270 | Satzrad-Gehwerk | 33 | E001-01880 | Unterlagscheibe | | | Steigrad (D) |
| 4 <i>X</i> | B007-00410 | Satzrad-Stundenschlag | 34 | E001-05120 | Verbindungsstück | | | Zeigerrohr (A) <i>→</i> |
| 5 | B007-00420 | Satzrad-Viertelschlag | 35 | B015-01700 | Abstellhebel | | | Ankerbrücke (A) |
| 6 <i>X</i> | B008-00240 | Sternrad | 36 | E001-05170 | Hammersicherung | | | Anker (B) |
| 7 <i>X</i> | B009-00020 | Schöpferrad | 37 | E002-04670 | Hammerbrücke hinten | <i>X</i> | E017-00730 | Ketten |
| 8 | B010-00070 | Viertelflügelrad | 38 | E003-01500 | Übertragungsrad | <i>/</i> | E002-01720 | Kettenring |
| 9 <i>X</i> | B010-00090 | Stundenflügelrad | 39 | E005-02320 | Werkpfeiler | <i>/</i> | E002-02250 | Kettenhaken |
| 10 <i>X</i> | B011-00020 | Stunden-Flügel | 40 | E005-02480 | Werkpfeiler | <i>/</i> | E002-03340 | Kettenöse |
| 11 <i>0</i> | B011-00150 | Viertel-Flügel | 41 | E005-03470 | Hammerspannwelle | <i>X</i> | E002-03350 | Kettenplättchen |
| 12 | B012-00140 | Wechselrad | 42 | E006-00050 | Zylinderkopfschraube | | | |
| 13 | B013-00070 | Fallenrad <i>-Viertel</i> | 43 | E006-00150 | Zylinderkopfschraube | | | |
| 14 <i>2x</i> | B013-00250 | Kettenrad Geh u. Viertelschlag | 44 | E006-00010 | Zylinderkopfschraube | | | |
| 15 | B013-00260 | Kettenrad Stundenschlag | 45 | E006-01272 | Pendelfederschraube | | | |
| 16 | B013-02580 | Schlußrad | 46 | E006-01220 | Schraube f. Absteller | | | |
| 17 | B013-00710 | Antriebsrad | 48 | E007-05280 | Buchse | | | |
| 18 | B013-01230 | Zwischenrad | 49 | E008-00020 | Mutter | | | |
| 19 | B015-02100 | Anrichthebel | 50 | B016-02700 | Hammerstiel | | | |
| 20 | B015-02090 | Schlagregulierhebel | 51 | E013-00580 | Sicherungsscheibe | <i>-020 057944</i> | | |
| 21 | B015-00270 | Einfalle | 52 <i>0333</i> | E013-00610 | Sicherungsscheibe | <i>→ 06.03 057942</i> | | |
| 22 | B015-00280 | Auslösung | 53 | E014-00870 | Wickelfeder | | | |
| 23 | B015-00290 | Schöpfer | 54 | E013-02040 | Sicherungsscheibe | | | |
| 24 | E007-10490 | Fallenscheibe | 55 | E014-02180 | Feder | | | |
| 25 | B015-00313 | Schlußscheibe | 56 | E014-02920 | Hammerspannfeder | | | |
| 26 | B015-00810 | Auslösenocken | 57 | E027-03010 | Wellscheibe | | | |
| 27 | B015-00821 | Rechen | 59 | E006-01490 | Ansatzschraube | | | |
| 28 | B015-01150 | Stundenhammer | | | | | | |
| 29 | B015-01170 | Schlagübertragungshebel | | | | | | |
| 30 | B017-00251 | Schlagrolle | | | | | | |

*Pendeloberteil
Ankerbrücke
Anker PL55*

Bestellhinweise!

Bei Ersatzbestellung verwenden Sie bitte die auf der Zeichnung angegebene Teilenummer

Bei Teilen mit eingekreistem Buchstabe sind die Bezeichnung, die Werknummer und folgende Daten anzugeben:

- (A) Länge -L- (in mm)
- (B) Länge -L- der Ankerbrücke (in mm)
- (C) Durchmesser (in mm)
- (D) Pendellänge (in cm), siehe Hinterplatte
- (E) Herstellungsjahr, siehe Hinterplatte
- (F) Besondere Hinweise in der Stückliste beachten!

Order Instructions!

When ordering spare parts please use the part number indicated on the drawing.

If you order spare parts with a letter in a circle, please let us know part name, the movement reference and

- (A) Length -L- (in mm)
- (B) Length -L- of suspension bridge (in mm)
- (C) Diameter (in mm)
- (D) Pendulum length (in cm), see stamp on back plate
- (E) Year of production, see stamp on back plate
- (F) Pay attention to special notes, in spare parts list.

Instructions de commande!

Si vous commandez des fournitures, veuillez indiquer le numéro de la pièce citée sur le croquis.

Si vous commandez des fournitures avec lettre en cercle, veuillez indiquer la dénomination, la référence

- (A) longueur -L- (en mm)
- (B) longueur -L- du pont de suspension (en mm)
- (C) diamètre (en mm)
- (D) longueur du balancier (en cm), voir indication platine arrière
- (E) année de production, voir indication platine arrière
- (F) veuillez observer les indications spéciales dans la liste de fournitures.