

zur Information

"ZWL" = Zeigerwerkslänge
length of centershaft

"PPL" = Pendelpföstchenlänge
length of pendulum post

Hermle Werk
W0261-080

8 Tage 1/2 Stundenschlagwerk; Kettennettenzug;
Grahamgang; 1 Hammer oben

8 day movement with 1/2 hour strike; weight driven;
dead beat escapement; 1 hammer on top

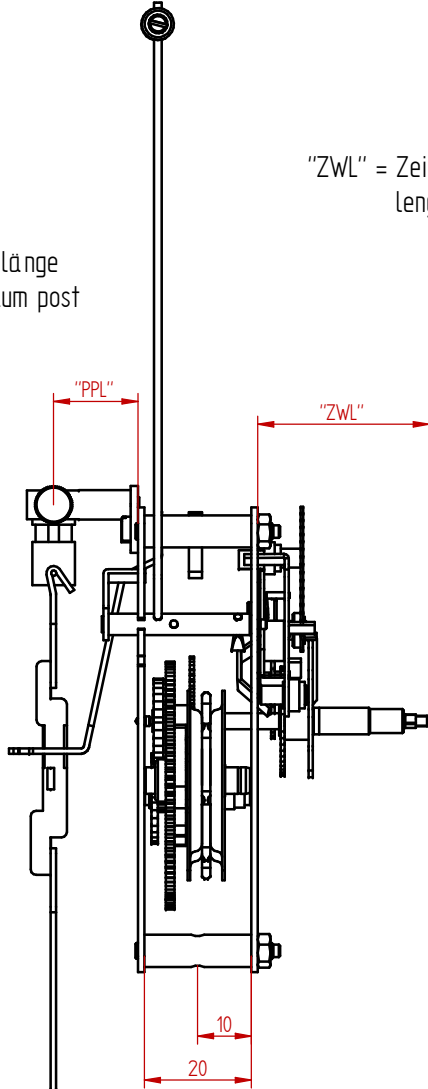
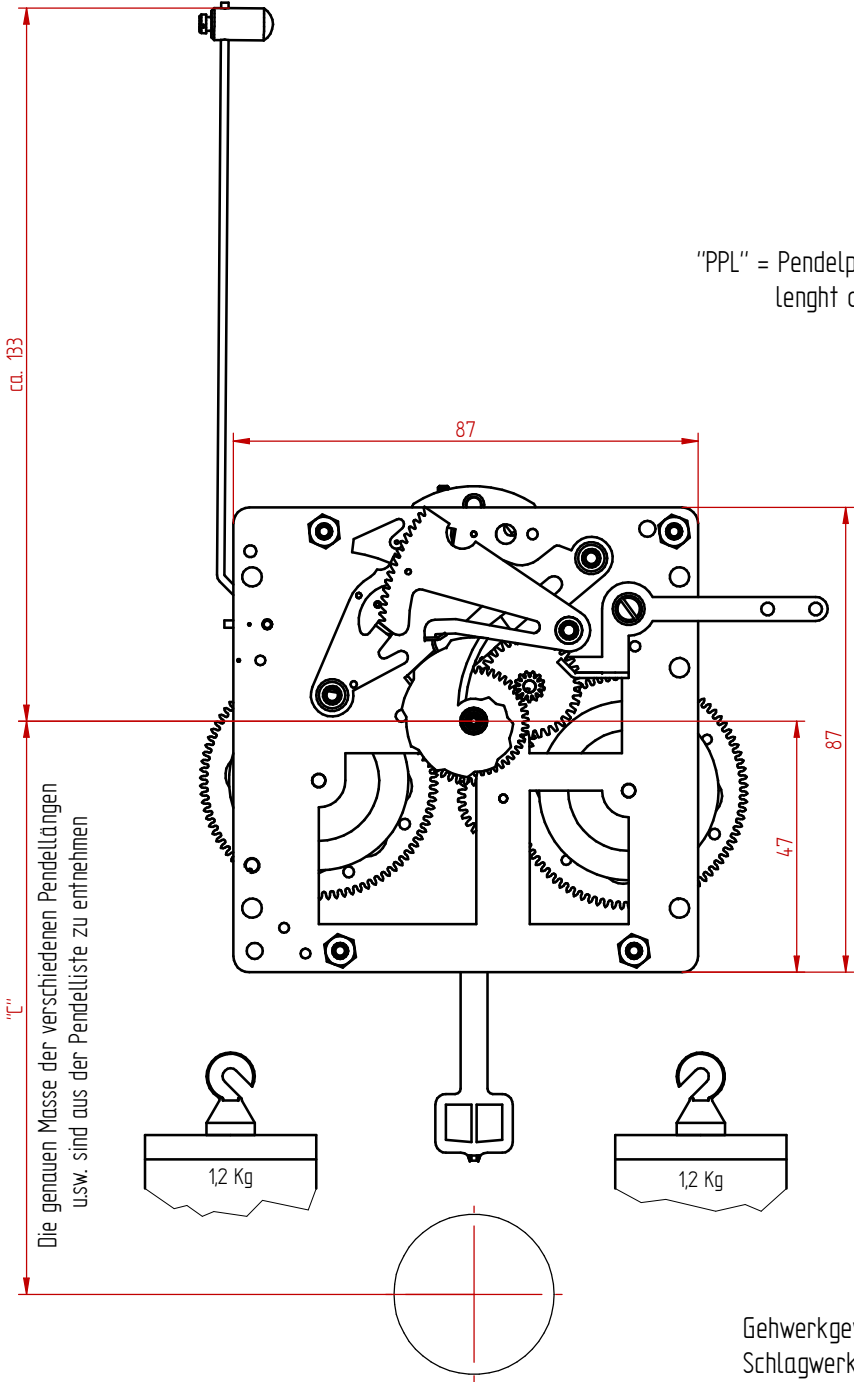

Die genauen Masse der verschiedenen Pendellängen
usw. sind aus der Pendelliste zu entnehmen

Gehwerkgewicht: 1,2 Kg
Schlagwerkgewicht: 1,2 Kg

Hermle <small>78559 Gosheim</small>		Masse ohne Toleranzangabe DIN 2768 f	Werkstück- kanten DIN 6784	Maßstab : 1:1	Gew.: 0,000 kg
		Einbauzeichnung			
		Datum	Name	W0261-080	
		Bear. 29.08.2018	HMetzger		
		Gepr.			
		Norm		Blatt 1 von 1	
Zust.	Anderung	Datum	Nam.		